



**Инструкция по установке  
ДУШЕВОЕ ОГРАЖДЕНИЕ**

**ПАЛАЦЦО**

<b>Gold</b>		<b>Chrome</b>	
<b>левый</b>		<b>правый</b>	

<b>Заводской номер</b>	
------------------------	--



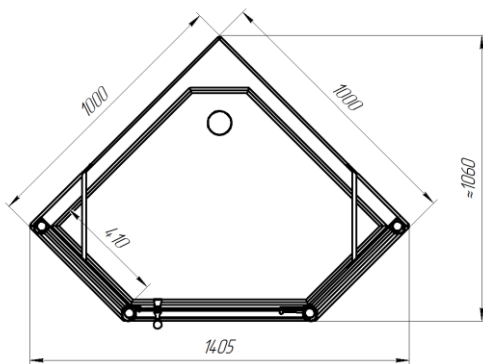
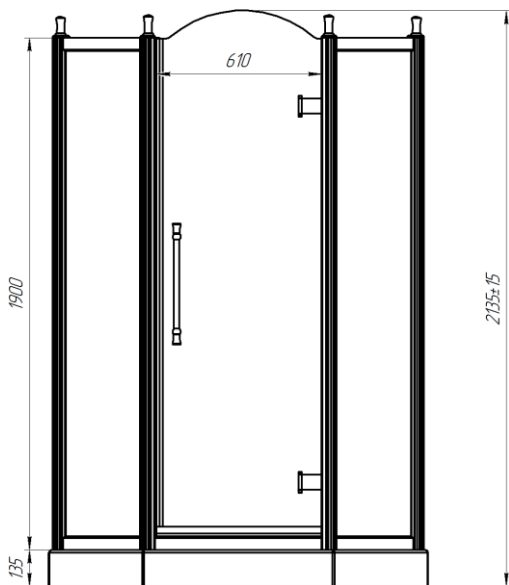

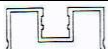

# Габаритные размеры душевого ограждения



## Комплектация

Поз.	Эскиз	Наименование	Кол-во
1.		Компенсационный профиль	2 шт.
2.		Компенсационный профиль узкий	2 шт.

3.		Декоративный элемент	4 шт.
4.		Накладка на профиль	2 шт.
5.		Накладка на профиль угловая	2 шт.
6.		Вертикальная стойка прямая	2 шт.
7.		Вертикальная стойка угловая	2 шт.
8.		Направляющие профили	5 шт.
9.		Петля	2 шт.
10.		Ручка	1 шт.
11.		Распорное крепление	2 шт.
12.		Уплотнитель	1 шт.
13.		Крепление для магнита двери	1 шт.
14.		Уплотнитель	1 шт.
15.		Магнит	1 шт.
16.		Нижний уплотнитель двери	1 шт.
17.		защита от брызг	1 шт.
18.		Уголок широкий	2шт.

19.		Уголок узкий	2 шт.
20.		Саморез 4,2x35	34 шт.
21.		Саморез 5x8	4 шт.
22.		Дюбель	8 шт.
23.		Декоративное закрытие для саморезов	14 шт.
24.		Шпилька М6х20	4 шт.

## Порядок установки

1. Место установки поддона необходимо заранее оборудовать для возможности подключения сливного устройства.

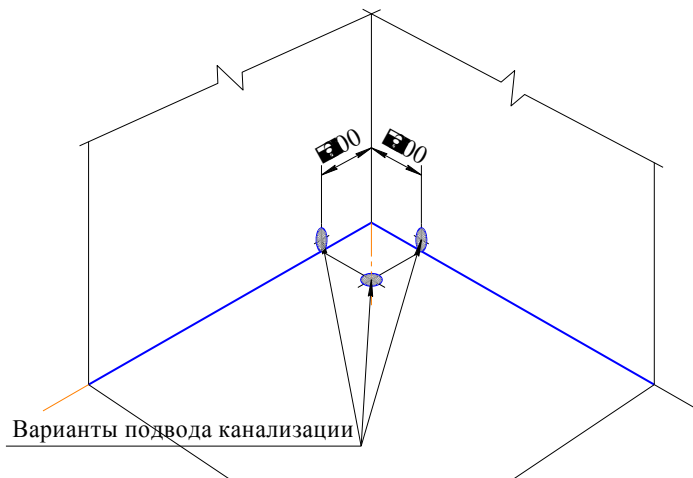

Подключение канализации выполнить гофрированной трубой. Диаметр выходного отверстия сифона слива  $\text{Ø}32$  мм.

2. Установить поддон в заранее подготовленное место. Выставить по уровню с помощью регулируемых ножек.

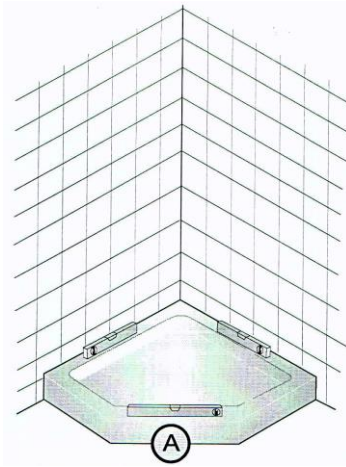

3. По уровню выставить компенсационный профиль, наметить отверстия для крепления к стене. Сверлим отверстия в намеченных местах на глубину, соответствующую размеру дюбеля. Для сверления кафеля следует использовать безударную дрель и специальное сверло по стеклу и керамике. Во избежание раскола плитки запрещается использовать ударную функцию дрели пока сверло не пройдет всю толщину облицовочной плитки. В выполненные отверстия устанавливаем дюбели.

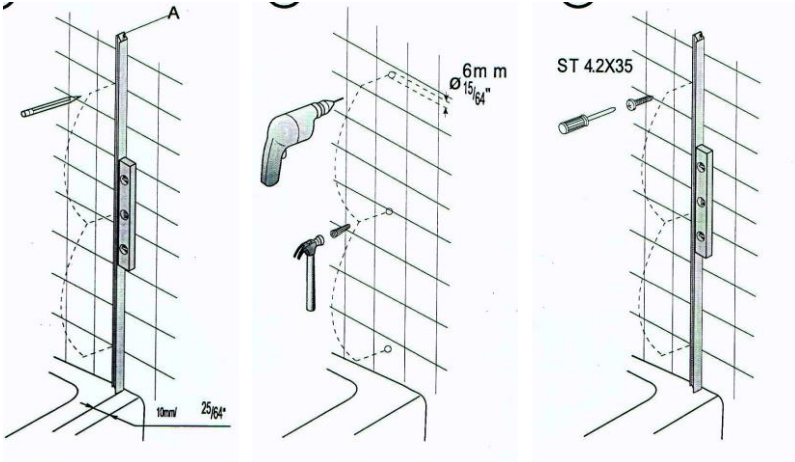

4. Установить рамки неподвижных стекол на поддон, вставив их в пристеночный профиль.

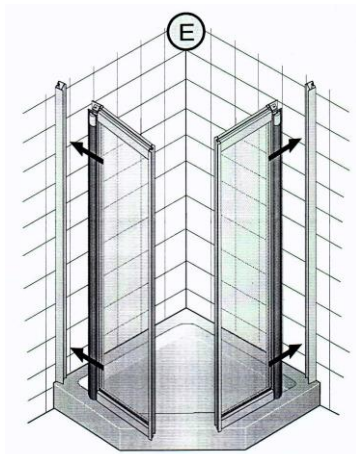

5. Установить распорные крепления на неподвижные стекла. Контролировать вертикальность установки с помощью уровня.

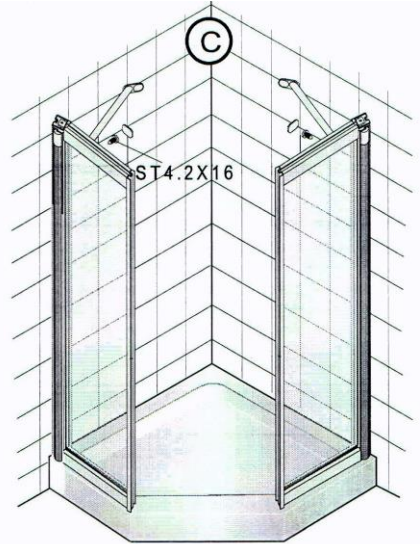
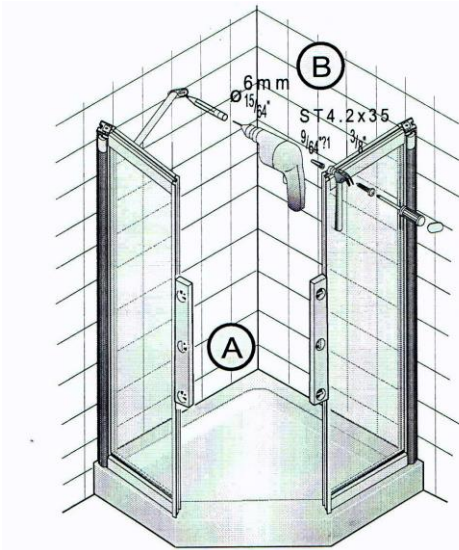

6. Установить на дверь петли, крепление для магнита, магнит и присоединить стойку вертикальную угловую (поз. ).

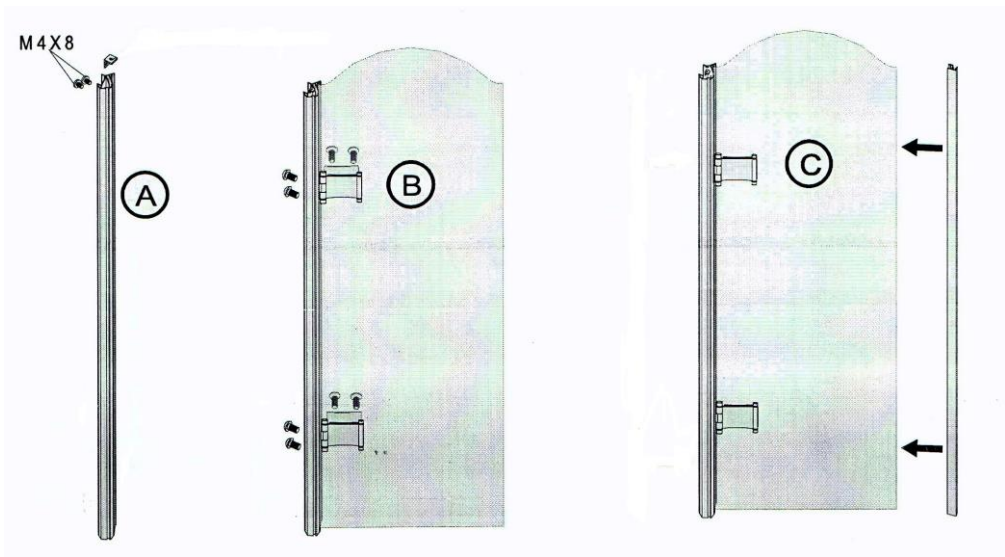

7. Установить вертикальную стойку на неподвижные боковые стекла.

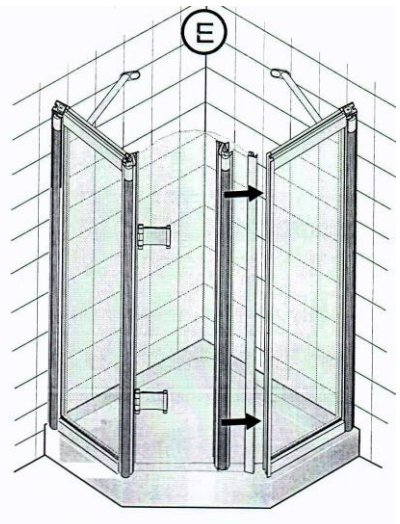
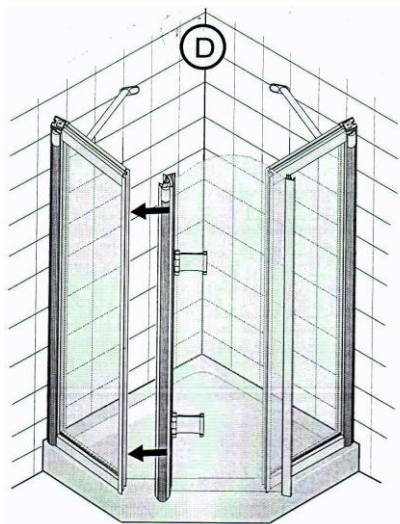

8. Для установки распорных креплений между профилем и стенами наметить места сверления отверстий. В отверстия в стенах вставить дюбели. Установить распорные крепления с помощью саморезов 4,2x16 (в профиль ограждения) и 4,2x35 (в стенах).

9. Установить распорное крепление между профилями ограждения и прикрепить ручку двери.

10. Установить на верхние срезы профилей декоративные закрытия и верхние декоративные элементы с помощью шпилек.

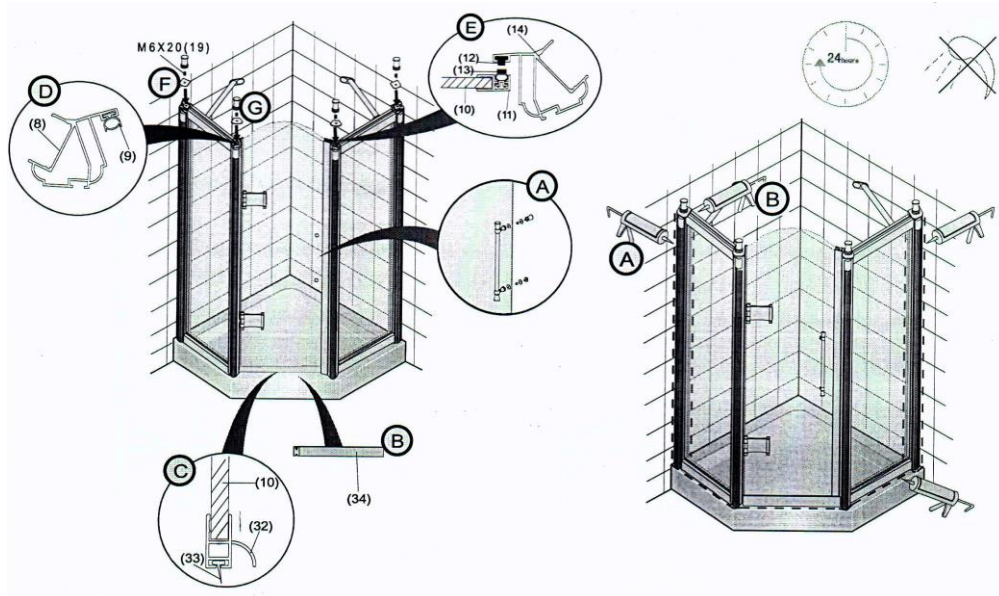

11. Обработать силиконом места стыков и не пользоваться душевой кабиной в течении 24 часов пока силикон не высохнет.